

## Deutsch-WC Aufsatz



# Bedienungsanleitung

**UB-7035R/7235  
7220/7215  
7210/7000**

- *Vielen Dank für den Erwerb dieses USPA-Produktes.*
- *Für den einwandfreien Gebrauch dieses Gerätes, lesen Sie die Bedienungsanleitung bitte aufmerksam.*
- *Bewahren Sie diese Anleitung bitte sicher und leicht zugänglich auf.*
- *Füllen Sie bitte das Garantiefomular aus, sodass ein angemessener Service gewährleistet.*

**Uspa** 

**DIESES GERÄT WURDE AUSSCHLIESSLICH FÜR DEN HAUSHALTSGEBRAUCH HERGESTELLT.  
LESEN SIE BITTE DIE GESAMTE BEDIENUNGSANLEITUNG VOR DER INSTALLATION.**

*Anmerkungen*

- 1. Dieses Produkt sollte gemäß dieser Anleitung installiert werden.*
- 2. Bitte lesen Sie die Anleitung aufmerksam und montieren Sie genau nach Anweisung.*
- 3. Bewahren Sie diese Anleitung bitte sicher und leicht zugänglich auf.*
- 4. Versuchen Sie nicht das Gerät selbst zu warten. Das könnte dazu führen, dass die Garantie erlischt.*



Diese Kennzeichnung auf dem Produkt oder der Anwendungsliteratur zeigt an, dass das Produkt nach Ablauf der Nutzungsdauer nicht mit anderen verbrauchten Haushaltsartikeln entsorgt werden sollte. Um mögliche Umweltbelastungen oder Schädigungen der menschlichen Gesundheit durch unkontrollierte Abfallentsorgung zu verhindern, trennen Sie dieses Produkt bitte von anderen Abfallarten und recyceln Sie es verantwortungsvoll, um die nachhaltige Wiederverwertung von Materialressourcen zu fördern.

Privatkunden kontaktieren bitte entweder den Händler, bei dem das Produkt erworben wurde, oder das zuständige Amt, um nähere Details zum Recyceln des Artikels zu erfragen.

Geschäftskunden sollten Ihren Lieferanten kontaktieren und die Bestimmungen und Bedingungen ihres Kaufvertrages überprüfen.

Dieses Produkt sollte nicht mit anderen Gewerbeabfällen zur Verwertung gemischt werden.

GE

## Inhaltsverzeichnis

### VORBEREITUNG

1. WICHTIGE SICHERHEITSVORKEHRUNGEN	1
2. VORSICHTSMASSNAHMEN VOR DER INSTALLATION	2
3. KENNZEICHNUNG	3
4. SICHERHEITSHINWEISE (GEFAHR)	4
5. SICHERHEITSHINWEISE (WARNUNG)	6

### BEDIENUNGSHINWEISE

6. HINWEISE ZUR NUTZUNG	8
7. REINIGUNGSHINWEISE	12
8. PFLEGE	13

### INSTALLATION

9. INSTALLATIONSHINWEISE	14
--------------------------	----

### SONSTIGES

10. BEVOR SIE DEN KUNDENDIENST KONTAKTIEREN	17
11. TECHNISCHE DATEN	17
12. GARANTIE	18

# 1 Wichtige Sicherheitsvorkehrungen

## **GESAMTE ANLEITUNG VOR GEBRAUCH LESEN**

### **GEFAHR - Risikominimierung von Stromschlägen:**

1. Gerät nicht an einem Ort aufstellen oder aufbewahren, wo es in Badewanne oder Spülbecken fallen kann.
2. Gerät darf nicht mit Wasser oder sonstigen Flüssigkeiten in Berührung kommen.
3. Nicht nach einem Gerät greifen, das ins Wasser gefallen ist. Sofort vom Strom trennen.

### **WARNUNG - Risikominimierung von Brandwunden, Stromschlägen, Feuer oder Verletzungen weiterer Personen:**

1. Wird das Gerät von Kindern, Senioren oder körperbehinderten Menschen genutzt, ist eine Aufsicht notwendig. Kinder sollten das Gerät nicht ohne Aufsicht eines Erwachsenen benutzen oder anfassen. Sorgen Sie dafür, dass die Temperatur des Toilettensitzes abgestimmt ist auf Senioren, behinderte Menschen oder Menschen mit empfindlicher Haut.
2. Dieses Gerät nur für den beabsichtigten Zweck nutzen, wie in der Anleitung beschrieben. Kein Zubehör nutzen, das nicht vom Hersteller empfohlen wird.
3. Das Gerät nie in Betrieb nehmen, wenn ein Kabel oder Stecker beschädigt ist, es nicht richtig funktioniert oder es ins Wasser gefallen ist.
4. Installieren Sie das Gerät sachgemäß, indem Sie die Installationsanweisungen befolgen.
5. Nur autorisierte Personen können das Gerät reparieren oder installieren. Versuchen Sie nicht das Gerät zu warten. Dies könnte dazu führen, dass Ihre Garantie erlischt.
6. Halten Sie das Kabel von beheizten Oberflächen fern.
7. Keine Gegenstände in Öffnungen oder Schläuche stecken.
8. Nicht im Freien verwenden. Keine Aerosolspray oder Sauerstoffspray-Produkte auf dem Gerät benutzen.
9. Immer den Anweisungen zur Erdung folgen, bevor Sie das Gerät anschließen.
10. Wenn das Stromkabel beschädigt ist, muss es durch den Hersteller, seinen Servicepartner oder eine ähnlich qualifizierte Person ersetzt werden, um eine Gefährdung zu vermeiden.
11. Dieses Gerät ist nicht für Personen oder Kinder mit physischen, sensorischen oder geistig eingeschränkten Fähigkeiten oder einem Mangel an Erfahrung und Kenntnis geeignet. Es sei denn Sie wurden durch eine Person in die Funktionsweise eingewiesen die für ihre Sicherheit verantwortlich ist.
12. Kinder sollten bei der Benutzung überwacht werden, um sicherzustellen, dass Sie nicht mit dem Gerät spielen.

## **BITTE HALTEN SIE SICH AN DIESE ANWEISUNGEN**

## 2 Vorsichtsmaßnahmen vor der Installation

### BEACHTEN SIE FOLGENDE WICHTIGE PUNKTE

1. Das Gerät nicht an einem Ort installieren, wo es mit Wasser in Berührung kommen könnte oder übermäßiger Feuchtigkeit ausgesetzt ist, welche die Oberfläche des Produktes beschlägt.
2. Sorgen Sie für ausreichend Lüftung, um Schäden aufgrund zu hoher Luftfeuchtigkeit an den Elektronikbauteilen zu vermeiden. Öffnen Sie das Fenster und/oder eine Tür, wenn Sie baden. Sie könnten stattdessen auch eine Lüftungsanlage verwenden.
3. Das neue Schlauch-Set, das mit dem Gerät geliefert wird sollte verwendet werden. Das alte SchlauchSet sollte nicht wiederverwendet werden.
4. Wasseranschluss mit einem Wasserdruck vom 0.05 MPa ~ 0.74 MPa nutzen.
5. Schließen Sie das Gerät an eine Trinkwasserleitung. Keinesfalls an Brauchwasser- oder andere Wasserleitungen, die keine Trinkwasserqualität haben.
6. In Gebieten, wo Gefahr besteht, dass das Wasser in den Wasserleitungen gefriert treffen Sie bitte Vorkehrungen um die Leitungen warm zu halten. Das Restwasser, welches im Behälter gelagert wird könnte manchmal während des Winters gefrieren.
7. Der Übertemperaturschutz im Wasserbehälter wird manchmal während der Lagerung oder des Transportes bei warmen Wetter ausgelöst. Dies kann bewirken, dass das Gerät nicht funktioniert. In diesem Fall muss der Aufsatz vor der Installation abgekühlt werden.
8. Die Voltstärke beträgt 220-240 V~ / 50/60 Hz.
9. Das Gerät nicht mit Strom versorgen, ehe die sanitären Installationsarbeiten vollständig abgeschlossen sind. Daraus könnten sonst Defekte entstehen.
10. Entfernen Sie das Gerät vom Stromanschluss während der Wartungs- und Reinigungsarbeiten.



### WARNUNG

Beachten Sie die gesetzlichen Vorschriften und Bestimmungen bezüglich der Installation vor der Montage.

In den Ländern, in denen keine Steckdosen in Badezimmern erlaubt sind, wie zum Beispiel in Großbritannien oder Irland bitten wir Sie einen qualifizierten Elektriker um Rat zu fragen wie dieses Gerät mit an eine Steckdose angeschlossen werden kann. In solchen Ländern sollte der Benutzer darauf achten, dass er anstelle den Netzwerkstecker abzuziehen die Schaltung abschalten muss.

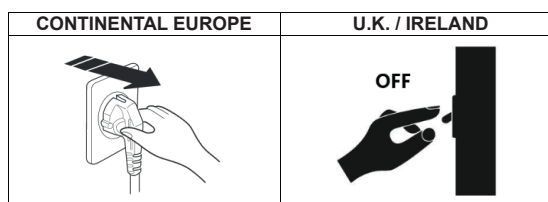

# 3 Kennzeichnung

## 1. Dusch-WC Aufsatz

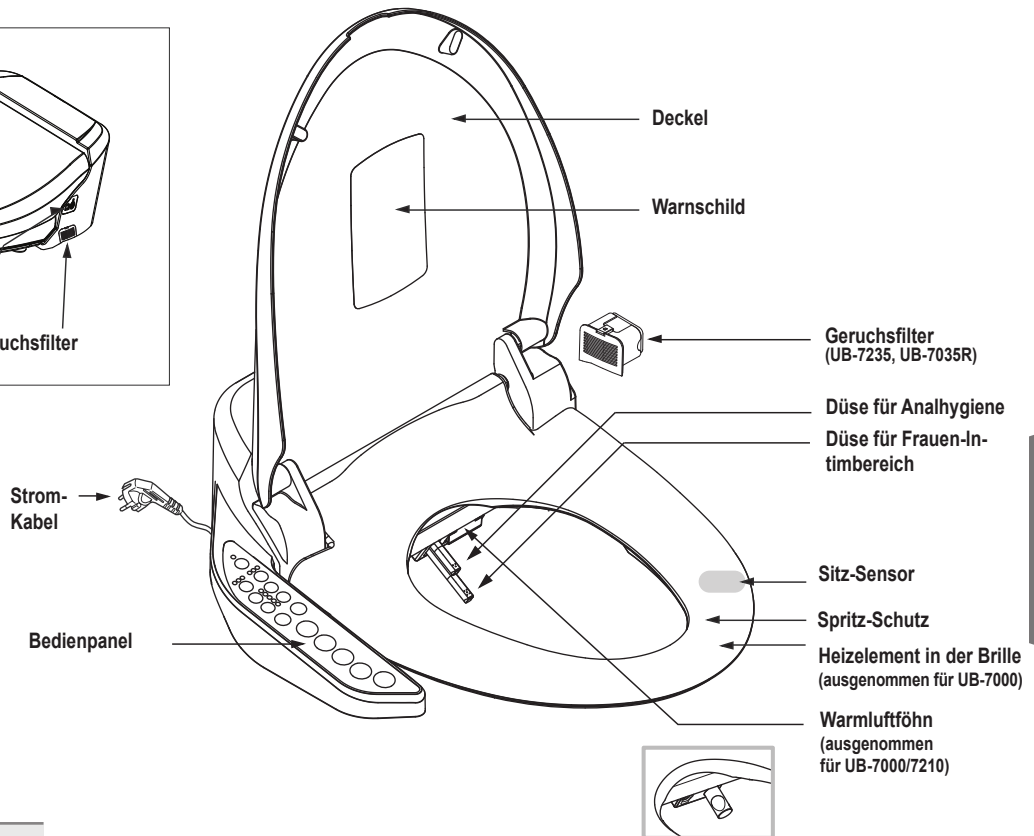
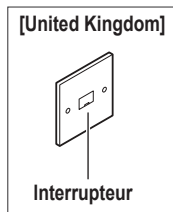
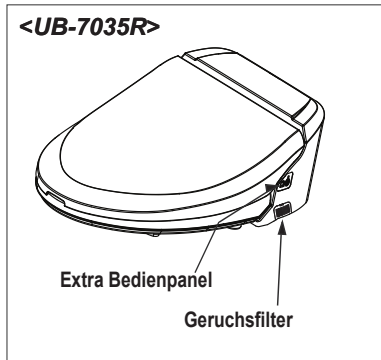

## 2. Zubehör

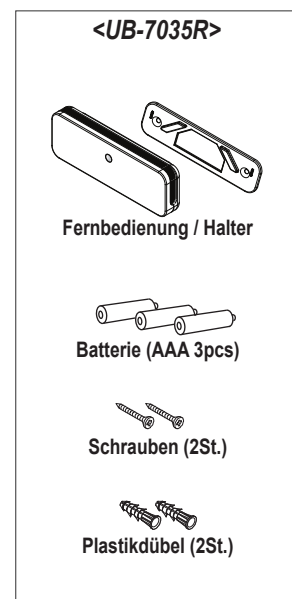
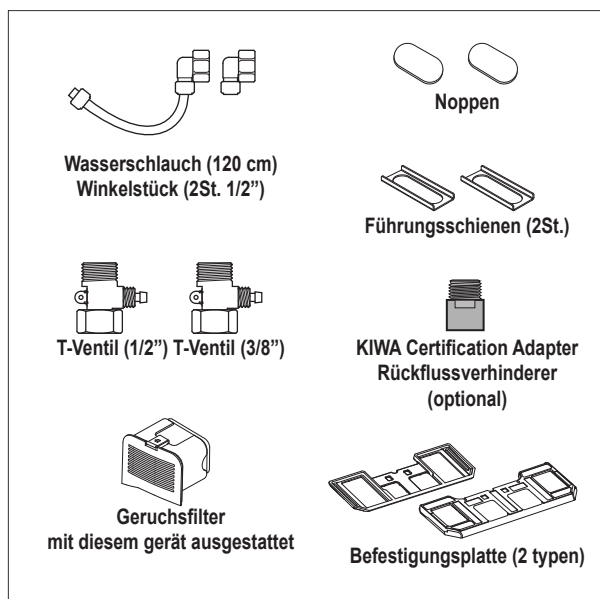
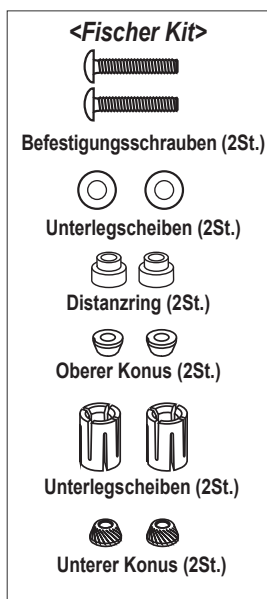

# 4 Sicherheitshinweise (Gefahr)



## GEFAR

Bitte grundlegenden Anweisungen befolgen, um sicheren Gebrauch Ihres Gerätes zu gewährleisten

Zeigt an, was untersagt ist

Zeigt erforderliche Maßnahmen an

- |                              |                                  |
|------------------------------|----------------------------------|
| Untersagt                    | Nicht mit nassen Händen anfassen |
| Keine brennenden Gegenstände | Nicht demontieren                |
| Nicht waschen                | Erdung                           |
|                              | Achtung                          |



Bedeutung der Symbole



UNTERSAGT

### Nutzen Sie keine defekten oder lockeren Steckdosen oder Kabel.

- Nicht-Beachten könnte zu Kurzschluss, Stromschlag oder Feuer führen.

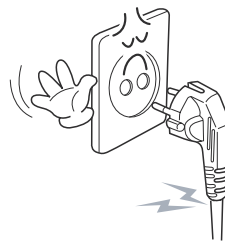

ACHTUNG

### Fönauslass nicht blockieren.

- Wenn der Auslass mit irgendwelchen Gegenständen blockiert ist, könnte dies ein Feuer verursachen.
- Wenn der Auslass mit Händen blockiert wird, kann das zu Verletzungen führen.



Keine brennenden Gegenstände

### Keine brennenden Gegenstände in die Toilette werfen.

- Nicht-Beachten könnte ein Feuer verursachen.



NICHT WASCHEN

### Das Gerät nicht mit Wasser waschen.

- Nicht-Beachten kann zu Feuer oder Stromschlag führen.



ERDUNG

### Geerdete Steckdose oder Kabel verwenden.

- Nichtbeachtung könnte zu Kurzschluss oder Defekt führen.
- Wenn geerdete Stecker nicht vorhanden, sorgen Sie dafür, dass ein geerdetes Kabel installiert wird.



GE



# GEFHAR

Bitte grundlegenden Anweisungen folgen, um sicheren Gebrauch Ihres Gerätes zu gewährleisten



UNTERSAGT

### Steckdosenleiste nicht überlasten.

- Könnte Feuer oder Defekte verursachen.
- Stellen Sie sicher, dass Sie saubere und trockene Steckdosen benutzen.
- Keine fehlerhaften oder lockeren Steckdosen benutzen.

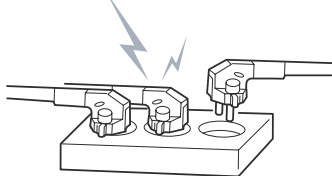

Nicht mit nassen Händen

### Rein- und rausziehen mit Vorsicht.

- Stecker nie mit nassen Händen anfassen. Könnte zu Verletzungen oder Kurzschluss führen.
- Stromkabel ausschließlich am Stecker berühren.

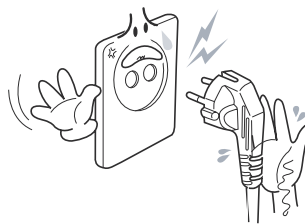

Nicht demontieren

### Nicht benutzen, wenn Sitz und Deckel abgebaut sind.

- Könnte aufgrund der Hochspannung im Inneren einen Stromschlag verursachen.

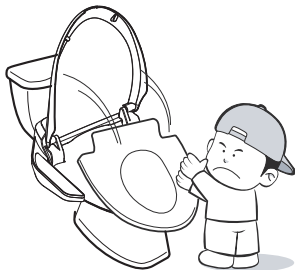

ACHTUNG

### Bei Signalton oder ungewohnter Geruchsbildung vom Strom trennen.

- Sofort vom Strom trennen. Kontaktieren Sie Ihren Händler, bei dem Sie das Gerät erworben haben.



Nicht demontieren

### Gerät nicht demontieren, reparieren oder umbauen.

- Könnte Feuer oder Stromschläge verursachen.



UNTERSAGT

### Ausschließlich Trinkwasser nutzen.

- Könnte ansonsten Reizungen oder Verletzungen Ihrer Haut zur Folge haben.

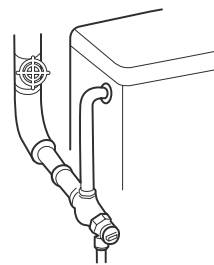

GE

## 5 Sicherheitshinweise (Warnung)



### WARNUNG

Bitte grundlegenden Anweisungen folgen, um sicheren Gebrauch Ihres Gerätes zu gewährleisten



UNTERSAGT

#### Brille weder betreten noch belasten.

- Der Aufsatz könnte sonst beschädigt werden.
- Nicht auf Deckel, Sitz oder Bedienpanel stellen, um Verletzungen und Schäden zu vermeiden.



ACHTUNG

#### Deckel nicht gewaltsam schließen.

- Könnte Defekte verursachen.



ACHTUNG

#### Vermeiden Sie Urinspritzer auf Düsen oder Warmluftausgang.

- Könnte Geruchsentwicklung oder Störung verursachen.



UNTERSAGT

#### Nicht gegen Deckel oder Bedienfeld lehnen.

- Könnte einen Defekt oder Bruch verursachen.



ACHTUNG

#### Bei längerer Nicht-Nutzung vom Strom trennen.



ACHTUNG

#### Bei Gewitter vom Strom trennen.

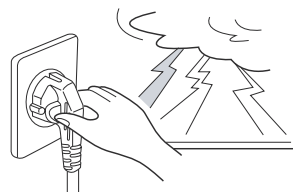





# WARNUNG

Bitte grundlegende Anweisungen befolgen, um sicheren Gebrauch Ihres Gerätes sicher zu stellen



VERBOTEN

## Wasserschläuche nicht gewaltsam entfernen.

- Es könnte zu Wasserschäden kommen.



VERBOTEN

## Den Aufsatz ausschließlich auf einer Toilette benutzen.

- Andernfalls könnte es zu Bränden, Verletzungen oder Stromschlägen kommen.



Anderweitiger Gebrauch



VERBOTEN

## Keine Vasen oder sonstige Gegenstände auf dieses Gerät stellen.



ACHTUNG

## Vor leichten Verbrennungen schützen.

- Langes Verweilen auf dem erhitzten Sitz könnte zu leichten Verbrennungen führen.
- Bei Nutzung durch folgende Personen beachten:
  - Kinder, Senioren, Patienten, oder jenen, die Temperaturen nicht selbst steuern können.
  - Personen, die Schlaftabletten oder sonstige Medikamente nehmen, die benommen machen.
  - Personen, die betrunken oder sehr müde sind könnten einschlafen.
 Wenn Sie sich leichte Verbrennungen zugezogen haben suchen Sie sofort einen Arzt auf.



ACHTUNG

## Während der Reinigung vom Strom trennen.

- Es könnte sonst zu Feuer oder Stromschlägen kommen.

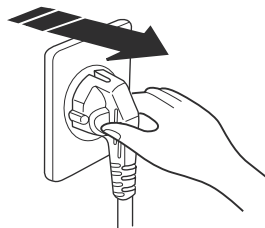

ACHTUNG

## Niedrige Temperaturen für Kinder und körperbehinderte Menschen nutzen.

- Wenn hohe Temperaturen eingestellt sind kann es aufgrund von Nichtbeachtung der Temperatur zu Verbrennungen kommen.

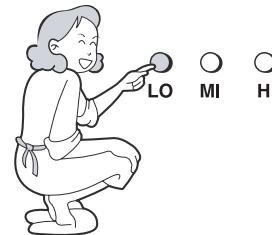

GE

## 6 Hinweise zur Nutzung UB-7235 / 7220 / 7215 / 7210 / 7000

### ※ Achtung

- Alle Funktionen, außer der Düsenreinigung, sind nur bei Nutzung anwendbar.
- Stellen Sie vor Nutzung sicher, dass der Wasserbehälter vollständig befüllt ist.

#### Stop

- Drücken Sie „stop“ um laufende Anwendung zu stoppen.
- Wenn der Nutzer aufsteht, werden alle Anwendungen automatisch gestoppt.

#### Reinigung

- Drücken Sie „Cleansing“ für Analreinigung. Die Funktion stoppt automatisch nach 60 Sekunden.
- Drücken Sie die Taste erneut um die Oszillation zu aktivieren. Die Düse bewegt sich automatisch vor und zurück um die Reinigungsfläche auszuweiten.
- Oszillation wird durch erneutes Drücken der Taste gestoppt.

#### Bidet

- Drücken Sie „Bidet“ für weibliche Intimreinigung. Die Funktion stoppt automatisch nach 60 Sekunden.
- Drücken Sie die Taste erneut um die Oszillation zu aktivieren. Die Düse bewegt sich automatisch vor und zurück um die Reinigungsfläche auszuweiten.
- Oszillation wird durch erneutes Drücken der Taste gestoppt.

#### Trocknen (UB-7235 / 7220 / 7215)

- Drücken Sie „Dry“. Die Föhn-Düse wird herausgefahren. (Stärke 3, Position 3). Diese Funktion stoppt automatisch nach 180 Sekunden.
- Drücken Sie die Taste erneut um zwischen der Soft- und Turbo -Einstellung zu wechseln.

#### IIP (Intensive Pulsieren) (UB-7235 / 7220 / 7215)

- Drücken Sie „Dry“. Die Föhn-Düse wird herausgefahren. (Stärke 3, Position 3). Diese Funktion stoppt automatisch nach 180 Sekunden.
- Drücken Sie die Taste erneut um zwischen der Soft- und Turbo -Einstellung zu wechseln.

#### Kinder/Auto (UB-7235 / 7220 / 7210)

- Drücken Sie „Kids/ Auto“ um alle Funktionen für Kinder anzupassen. Folgenden Einstellungen können ausgewählt werden:
  - Düse für die Analreinigung im Oszillations-Modus: 1 Minute (Druck Stufe 1, Position 5).
  - Trocknen: 3 Minuten.
- Kinder sollten dieses Gerät nur unter Aufsicht eines Erwachsenen benutzen.
- Drücken Sie 2x „Kids/Auto“ um die Automatik- Funktion zu aktivieren. Folgenden Einstellungen können ausgewählt werden:
  - Düse für den Frauen-Intimbereich: Reinigung - Oszillation - Pulsieren hält 1 Minute fortlaufend an (Druck stufe 3, Position 3).
  - Trocknen: 3 Minuten (stufe 3, Position 3).

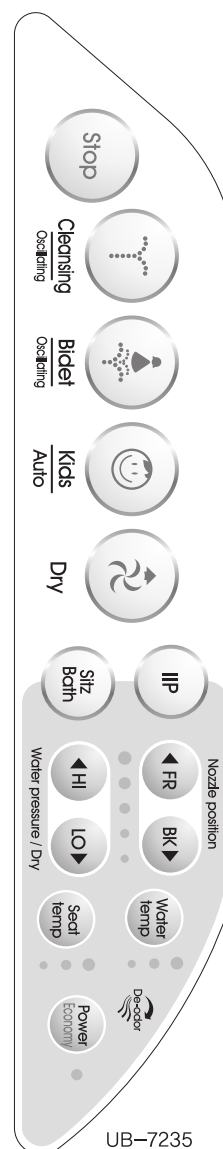

#### Selbstdiagnosesystem

- Das Gerät verfügt über ein Selbstdiagnosesystem.
- Bei Problemen leuchtet entsprechend ein LED Lämpchen auf.



- Sofort vom Strom trennen und Kundenservice kontaktieren.

### **Dusch-WC-Sitz** (gesunde Reinigung) (UB-7235 / 7220 / 7215)

- Drücken Sie „Sitz Bath“ um den Soft- und Warmwasserstrahl zu aktivieren (Düse in Position 3, Wasser Druck Stufe 2, Wassertemperatur Stufe 3) für die Reinigung und Massage.
- Die Düse für den Frauen-Intimbereich wird 3 Minuten betrieben und stoppt danach automatisch.
- Drücken Sie diesen Knopf während dieser Funktion erneut um zwischen der normalen Reinigung und der Reinigung mit Oszillation zu wechseln.

### **Automatischer Geruchsfilter** (UB-7235)

- Wenn das Gerät benutzt wird, arbeitet der Geruchsfilter automatisch (max. 20 Minuten).
- Sobald der Nutzer nach der Anwendung aufsteht, stoppt die Funktion automatisch nach 60 Minuten.

### **Position der Düsen**

- Düsenposition ist durch Drücken von „Nozzle position“ einstellbar.
- Düsenposition wird nach jeder Benutzung auf Ausgangsposition (Stufe 3) zurückgesetzt.

### **Wasserdruck / Warmlufttemperatur** (UB-7235 / 7220 / 7215)

- Wasserstrahl Druck ist durch Drücken der Pfeiltasten in 5 Stufen einstellbar.
- Die Warmlufttemperatur ist durch Drücken der Pfeiltasten in 5 Stufen einstellbar.
- Beide Stufeneinstellungen werden nach Benutzung auf Ausgangsposition (Stufe 3) zurückgesetzt.

### **Temperatureinstellung** (Wasser/Sitz)

- Sitz- und Wassertemperatur ist verstellbar (ausgenommen UB-7000).
- Es gibt vier Stufen: Raumtemperatur - niedrig - mittel - hoch.

### **An / Aus / Energiesparmodus**

- Drücken Sie „Power“ für an aus oder den „Economy“ Modus um die Energiesparfunktion zu aktivieren.
- Im Sparmodus werden Wasser- und Sitztemperatur bei 30 °C gehalten.
- Wird das Gerät während des Sparmodus benutzt, wird die Temperatur auf Ausgangsposition zurückgesetzt und geht nach jeder Benutzung wieder in den Energiesparmodus über
- rotes Licht: normaler Modus
- grünes Licht: Energiesparmodus
- aus: ausschalten.

### **Selbstreinigung**

- Düsen werden automatisch vor und nach Jeder Benutzung durch Abspülen gereinigt.

- ✘ Wenn der Strom angeschlossen wird, fahren nacheinander die Düsen für Analreinigung und weibliche Intimreinigung vor.
- ✘ Alle Angaben zur Dauer der Anwendung sind ungefähre Richtwerte.

## 6 Hinweise zur Nutzung UB-7035R

### Reinigung

- Drücken Sie „Cleansing“ für Analreinigung. Die Funktion stoppt automatisch nach 60 Sekunden.
- Cleansing kann in 3 Varianten aktiviert werden:  
Drücken Sie zum ersten Mal Cleansing: Normal Reinigung.  
Drücken Sie ein zweites Mal: Reinigung mit Oszillation zur Erweiterung der Reinigungsfläche.  
Drücken Sie ein drittes Mal: Reinigung mit Oszillation und Pulsieren.  
Drücken Sie ein viertes Mal: zurück zum Ausgangszustand- Normalreinigung.

### Bidet

- Drücken Sie „Bidet“ für weibliche Intimreinigung. Die Funktion stoppt automatisch nach 60 Sekunden.
- Drücken Sie die Taste erneut um die Oszillation zu aktivieren.
- Die Bidet-Funktion kann in 3 Varianten aktiviert werden:  
Drücken Sie zum ersten Mal Cleansing: Normal Reinigung.  
Drücken Sie ein zweites Mal: Reinigung mit Oszillation zur Erweiterung der Reinigungsfläche.  
Drücken Sie ein drittes Mal: Reinigung mit Oszillation und Pulsieren.  
Drücken Sie ein viertes Mal: zurück zum Ausgangszustand- Normalreinigung.

### Kinder

- Drücken Sie „Kids/ Auto“ um alle Funktionen für Kinder anzupassen. Folgenden Einstellungen können ausgewählt werden:
  - Oszillations-Modus: 1 Minute • Trocknen: 3 Minuten
  - Wasserdruck Stufe 1 • Düsenposition Stufe 5
- Drücken Sie die Touchscreen-Taste erneut zur Aktivierung folgender Funktionen:  
Reinigung mit Oszillation, Reinigung mit Oszillation und Pulsieren, Normal-Reinigung.
- Kinder sollten dieses Gerät nur unter Aufsicht eines Erwachsenen benutzen.

### Auto

- Drücken Sie zweimal „Kids/ Auto“ innerhalb einer Sekunde um die Automatik-Funktion zu aktivieren.
- Hierbei unterscheidet man zwischen folgenden Einstellungen:  
Normalreinigung (20 Sek.), Reinigung mit Oszillation und Pulsieren (20 Sek.), Trocknen (3 Min.), stopp-Funktionen werden nacheinander betrieben.

### Trocken (Warm Luft)

- Drücken Sie „Dry“. Die Föhn-Düse wird herausgefahren und die Föhn-Funktion hält 3 Minuten an.
- Drücken Sie die Taste erneut um zwischen der Soft- und Turbo- Einstellung zu wechseln.

### Stop

- Drücken Sie „stop“ um laufende Anwendung zu stoppen.
- Wenn der Nutzer aufsteht, werden alle Anwendungen automatisch gestoppt.

LED Licht

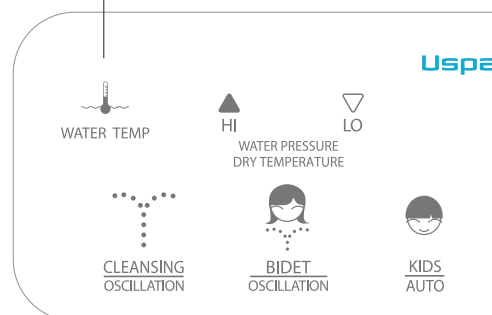

### Seitliche Kontroll-Tasten

- Benutzen Sie die seitlichen Kontroll-Tasten am Gerät wenn die Fernbedienung beschädigt oder die Batterie schwach ist.



rechte Seite

### Power / Economy

- Drücken Sie „Bidet“ auf der linken Seite um an/aus oder Energiesparmodus zu wählen.
- Im Energiesparmodus wird die Sitztemperatur auf 30 °C gehalten.

### Selbstdiagnosesystem

- Das Gerät verfügt über ein Selbstdiagnosesystem.
- Bei Problemen leuchtet entsprechend ein LED-Lämpchen auf.

### Selbstreinigung

- Düsen werden automatisch vor und nach jeder Benutzung durch Abspülen gereinigt (siehe S.12).

GE



- ※ Wenn der Strom angeschlossen wird, fahren nacheinander die Düsen für Analreinigung und weibliche Intimreinigung vor.
- ※ Alle Angaben zur Dauer der Anwendung sind ungefähre Richtwerte.

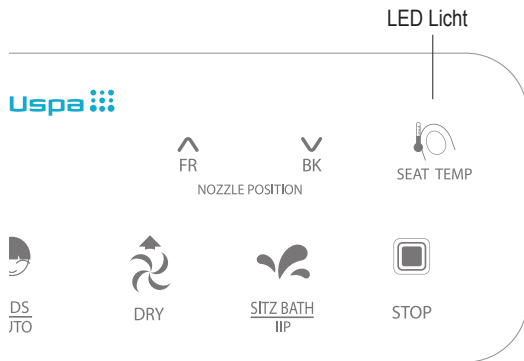

- Zum Start drücken Sie während des Sitzens „Cleansing“ auf der rechten Seite oder „Bidet“ auf der linken Seite. Drücken Sie erneut um den Vorgang zu stoppen. Verwenden Sie keine scharfen Gegenstände um die Tasten zu drücken.

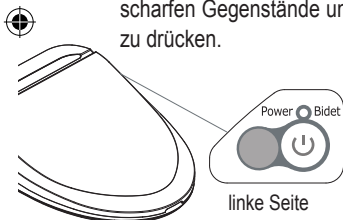

- Wird das Gerät während des Sparmodus benutzt, wird die Temperatur auf Ausgangsposition zurückgesetzt und geht nach jeder Benutzung wieder in den Energiesparmodus über.
  - rotes Licht: normaler Modus
  - grünes Licht: Energiesparmodus
  - aus: ausschalten.

- Sofort vom Strom trennen und Kundenservice kontaktieren.

### Dusch-WC-Sitz (gesunde Reinigung) (UB-7235 / 7220 / 7215)

- Drücken Sie „Sitz Bath“ um den Soft- und Warmwasserstrahl zu aktivieren (Wassertemperatur stufe 3, Wasser Druck Stufe 1) für die Reinigung und Massage. Die Düse für den Frauen-Intimbereich wird 3 Minuten betrieben und stoppt danach automatisch.
- Drücken Sie diesen Knopf während dieser Funktion erneut um zwischen der normalen Reinigung und der Reinigung mit Oszillation zu wechseln.

### IIP (Intensives Pulsieren)

- Drücken Sie „SITZ BATH/IIP“ zweimal innerhalb einer Sekunde um die IIP-Funktion zu aktivieren.
- Intensives Pulsieren des Wassers (Wasserdruck Stufe 5) kann bei verhärtetem Stuhlgang helfen. Diese Funktion stoppt automatisch nach 60 Sekunden.

### Wassertemperatureinstellung

- Drücken Sie „WaterTemp“ um die Temperatur auf Zimmertemperatur - niedrig - mittel -hoch einzustellen.
- Die LED-Leuchte zeigt hierbei die Stufe an:
 

Raumtemperatur: LED ist aus	niedrige Temperatur: LED ist an
mittlere Temperatur: 2 LED.s sind an	hohe Temperatur: 3 LED.s sind an

### Wasserdruck / Trocknertemperatur

- Der Wasserstrahl der Düsen ist bei Benutzung durch drücken der Tasten  $\uparrow$   $\downarrow$  auf die gewünschte Druckstärke von 1-5 einstellbar.
- Die Temperatur des Trockners ist auch bei Benutzung durch drücken der Tasten  $\uparrow$   $\downarrow$  variable von 1-5 einstellbar.
- Bei Beendigung der Funktionen resetet sie sich wieder automatisch auf die Stufe 3.

### Position der Düsen

- Die Position der Düsen lässt sich durch  $\uparrow$   $\downarrow$  von Position 1- 5 während der Anwendung einstellen. Die Positionen werden nach jeder Benutzung zurückgesetzt (Stufe 3).

### Temperatureinstellung des Sitzes

- Drücken Sie „Seat Temp“ um die Temperatur auf Zimmertemperatur - niedrig - mittel -hoch einzustellen.
- Die LED-Leuchte zeigt hierbei die Stufe an:
 

Raumtemperatur: LED ist aus	niedrige Temperatur: LED ist an
mittlere Temperatur: 2 LED.s sind an	hohe Temperatur: 3 LED.s sind an

### Automatischer Geruchsfilter (max. 20 Minuten)

- Wenn das Gerät benutzt wird, arbeitet der Geruchsfilter automatisch.
- Sobald der Nutzer nach der Anwendung aufsteht, stoppt die Funktion automatisch nach 60 Minuten.

### ※ ACHTUNG

- Bitte achten Sie darauf, dass die Fernbedienung nicht ins Wasser fällt. Dies könnte Fehlfunktionen verursachen.
- Alle Funktionen, außer der Düsenreinigung, sind nur bei Nutzung anwendbar, Start/Energiesparmodus.
- Stellen Sie vor Nutzung sicher, dass der Wasserbehälter vollständig befüllt ist.



# 7 Reinigungshinweise

## Reinigung der Düse



Düsen nicht mit Nachdruck drücken, herausziehen oder biegen. Könnte einen Defekt zur Folge haben.

- 1 Stellen Sie sicher, dass der Besetzt-Sensor nicht aktiviert ist (nicht auf die Klobrille setzen oder Hände auf dem mit dem Sensor versehenen Teil ablegen).

**UB-7235 / 7220 / 7215 / 7210 / 7000**

- 2 Drücken Sie „FR“: Düse zur Anal-Reinigung tritt hervor.  
Drücken Sie „BK“: Düse zur femininen Intimreinigung tritt hervor.  
Drücken Sie „STOP“: „FR“, „BK“: Düsen kehren in den Bereitschaftsmodus zurück.

**UB-7035R**

- 2 Drücken Sie 3 Sekunden lang „FR“: Düse zur femininen Intimreinigung tritt hervor.  
Drücken Sie „FR“, „BK“, um die Position der Düsen alternativ zu verändern.  
Drücken Sie „STOP“: Düsen kehren in den Bereitschaftsmodus zurück.  
Drücken Sie 3 Sekunden lang „BK“: Düsen für Anal- und Intimreinigung treten hervor.  
Drücken Sie 5 Mal wird die Selbstreinigung der Düsen aktiviert.
- 3 Drücken, ziehen oder biegen Sie die Düsen nicht mit Nachdruck.  
Benutzen Sie eine Zahnbürste oder einen weichen Stoff zur Reinigung der Düsen.  
Stöpseln Sie das Gerät aus, wenn Sie etwas länger zur Reinigung benötigen.
- 4 Ziehen Sie die Düsen nicht ohne Düsenspitze zurück Dies könnte zu einer Fehlfunktion führen.
- 5 Vermeiden Sie den Verlust von den Düsenspitzen.

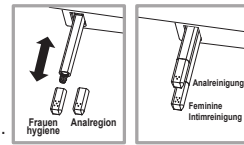
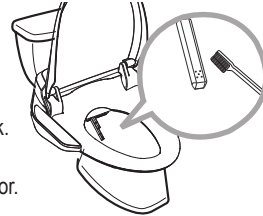

## Pflege des Filters

Gerät wird nicht richtig funktionieren, wenn der Filter verstopft ist. Filter regelmäßig reinigen.

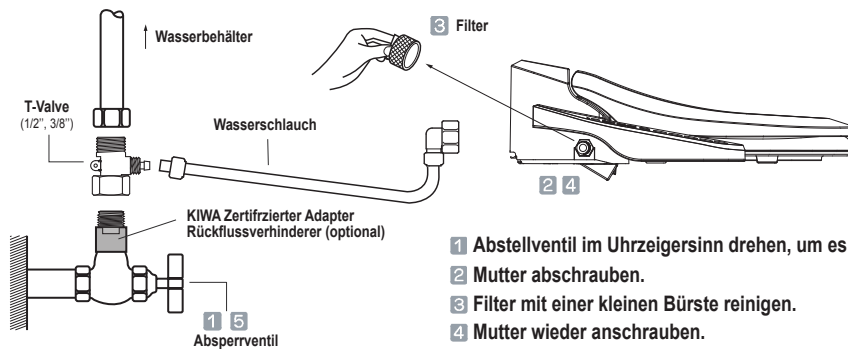

- 1 Abstellventil im Uhrzeigersinn drehen, um es zu schließen.
- 2 Mutter abschrauben.
- 3 Filter mit einer kleinen Bürste reinigen.
- 4 Mutter wieder anschrauben.
- 5 Absperrentil durch Drehen des Griffes gegen den Uhrzeigersinn öffnen.

## Reinigung des Dusch-WC-Aufsatzes

- 1 Aufsatz regelmäßig mit einem trockenen Lappen/Schwamm wischen, oder Lappen mit einem neutralen Reinigungsmittel anfeuchten.
- 2 Deckel abbauen:
  1. Scharnier nach links und nach oben ziehen.
  2. Rechts Scharnier lösen (bitte achten Sie dabei auf Ihre Finger).
- 3 Keine Reinigungsmittel verwenden, die nicht für Toilettensitze geeignet sind (WC-Reinigungsmittel, Haushaltsreiniger, Bleichmittel, Benzol, Farbverdünner, Lösungsmittel etc.).

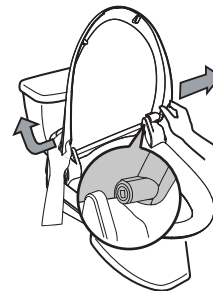

## 8 Pflege

### Wasserentleerung - bei längerer Nicht-Nutzung

**1** Vom Strom trennen.

- Kann sonst einen brand verursachen.

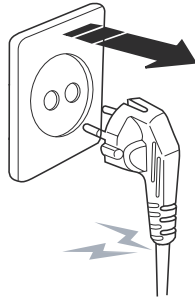

**2** Absperrventil schließen.

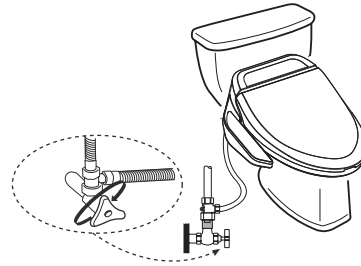

**3** Befestigungsschrauben herausdrehen.

- Wie in Installationsanweisung angegeben.



**4** Gerät hochhalten und Wasser gründlich abfließen lassen, durch Herausdrehen der Ablasschraube. (Aufpassen, dass die Ablasschraube nicht verloren geht).

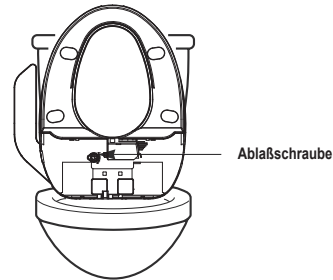

**5** Ablasschraube festschrauben und Gerät installieren.

- Gleich der Probetrieb-Methode.

### Vor Frost schützen

**1** Stellen Sie sicher, dass das Stromkabel richtig in der Steckdose steckt.

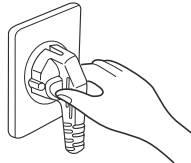

**2** Wassertemperatur niedrig oder mittel einstellen (Frost kann durch Wärme des Wasserkastens verhindert werden).

- Wenn kein Heizungssystem vorhanden, Rohre in Stoff oder andere Materialien einwickeln.

**3** Bei längerem Nicht-Gebrauch, vom Strom trennen und Wasser gründlich aus Wasserbehälter und Rohren entfernen.

- Gemäß Wasserentleerungsmethode.

# 9 Installationshinweise



**Achtung!** Nicht anschließen, ehe die Installation komplett abgeschlossen ist.  
Gerät könnte ansonsten beschädigt werden

Wenn Arbeiten an der Elektrik ausgeführt werden müssen, wenden Sie sich ausschließlich an einen kompetenten Elektriker oder Servicetechniker.

## Vorhandenen Toilettendeckel- und Sitz entfernen

1. Muttern Dichtungsringe des Toilettensitzes im hinteren Teil entfernen
2. Toilettensitz-, deckel und die Befestigungsschrauben entfernen
3. Bewahren Sie alles auf, für den Fall einer erneuten Installation

## Gerät installieren

### Installation

#### ■ Befestigungsplatte anbringen

Befestigungsplatte anbringen, Platte über die Befestigungsmarkierung führen. Befestigungsschraube durch die Platte und Befestigungslöcher einfügen, Konusdichtungen und Dichtungsringe auf die Schrauben schieben.

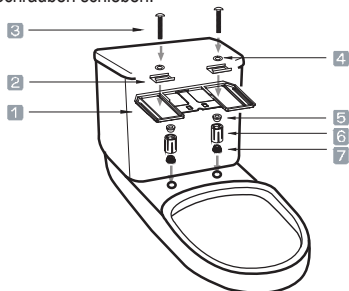

- 1 Befestigungsplatte 2 Führungsschienen 3 Befestigungsschrauben  
4 Dichtungring 5 oberer Konus 6 Befestigungsmutter 7 unterer Konus

#### ■ Gerät anbringen und abnehmen

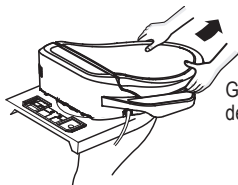

Gerät schieben, bis es auf der Platte einrastet.



Gerät entriegeln und nach vorne ziehen.

### Toilettengröße (verlängerte & runde Frontseite)

■ Die Maße der Toilette müssen innerhalb der unten abgebildeten liegen. Gerät nicht auf Toiletten installieren, die den Maßenforderungen nicht entsprechen.

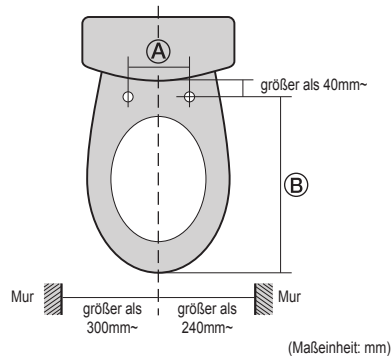

MODELL	A	B
Comfort	140 ~ 240	430 ~ 480
Standard	140 ~ 240	400 ~ 450
Design	140 ~ 240	410 ~ 460

### Sitz-Sensor

■ Gerät ist mit einem Sitzsensor ausgestattet  
Gerät funktioniert nicht, solange der Sitz nicht benutzt wird.

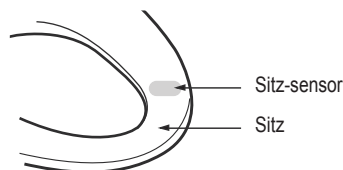



## Anschließen der Wasserschläuche und geerdeter Steckdose

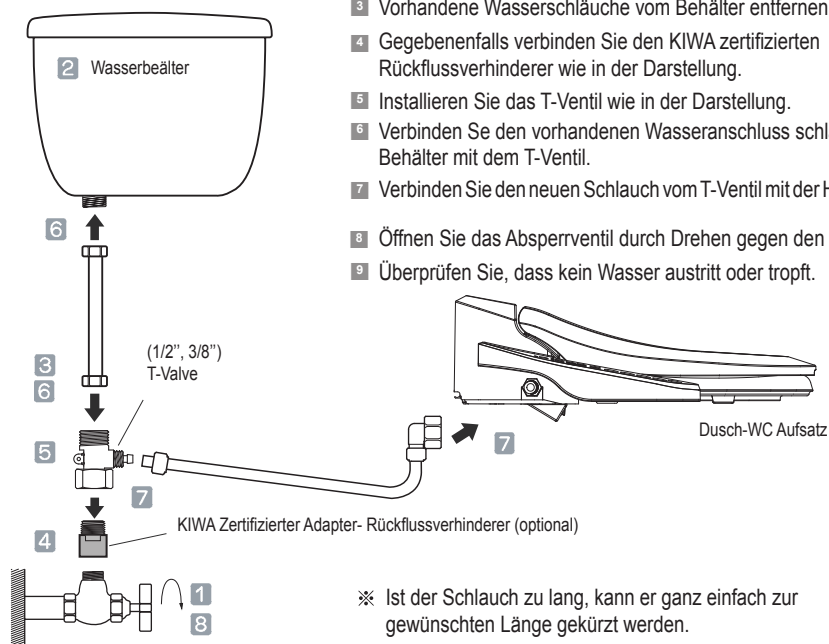

- 1 Abstellventil durch Drehen im Uhrzeigersinn schließen.
- 2 Spülen, bis Wasserbehälter vollständig entleert ist.
- 3 Vorhandene Wasserschläuche vom Behälter entfernen.
- 4 Gegebenenfalls verbinden Sie den KIWA zertifizierten Rückflussverhinderer wie in der Darstellung.
- 5 Installieren Sie das T-Ventil wie in der Darstellung.
- 6 Verbinden Sie den vorhandenen Wasseranschluss schlauch vom Behälter mit dem T-Ventil.
- 7 Verbinden Sie den neuen Schlauch vom T-Ventil mit der Hauptvorrichtung.
- 8 Öffnen Sie das Absperrventil durch Drehen gegen den Uhrzeigersinn.
- 9 Überprüfen Sie, dass kein Wasser austritt oder tropft.

## Probetrieb

### 1. Vorbereitung

Stromkabel in die Steckdose stecken. Drücken Sie „Bidet“ oder „Cleansing“, dann wird der Behälter innerhalb von 30 Sekunden befüllt. Nachdem sich der Wasserbehälter mit Wasser gefüllt hat, ertönt ein langes, akustisches Signal.

### 2. Überprüfen aller Funktionen

Toilettenbecken mit der Kunststoffverpackung des Gerätes abdecken, um das Spritzen des Wassers aus der Toilette zu verhindern.  
Dann alle in der Anleitung angegebenen Funktionen überprüfen.

### 3. Wasser, das während des Heizvorgangs im Gerät verblieben ist, könnte austreten.

## Fernbedienung

### Batterie einsetzen

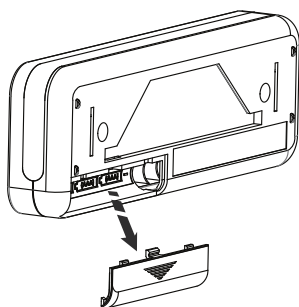

1. Batteriedeckel der Fernbedienung öffnen und 3 AAA Batterien einlegen.
2. Überprüfen Sie, ob die Fernbedienung richtig funktioniert, während Sie den Sitz benutzen.

- Nur 3 AAA Batterien und keine Akkus verwenden.
- Neue und alte Batterien nicht zusammen benutzen. Benutzen Sie nur Batterien des gleichen Typs.
- Prüfen Sie, ob die Batterien korrekt eingesetzt worden sind.
- Entfernen Sie die Batterien aus der Fernbedienung wenn Sie es über einen längeren Zeitraum nicht benutzt wird.

### Anbringen der Halterung für die Fernbedienung an der Wand

Verwenden Sie Schrauben mit Plastikdübel oder befestigen Sie die Befestigungsschiene mit einem Klebeband.

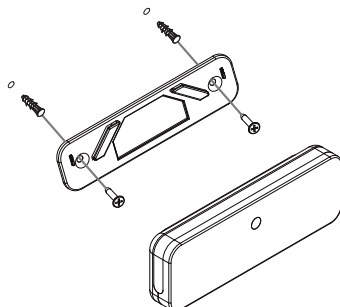

## 10 Bevor Sie den Kundendienst rufen

Problem	Mögliche Ursache	Lösung
Nichts funktioniert mehr	Gibt es einen Stromausfall? Steckt das Kabel nicht in der Steckdose? Sitzen Sie richtig auf dem Sitz?	Überprüfen Sie, ob ein Stromausfall oder Stromunterbrecher die Ursache ist Kabel muss richtig in die Steckdose Vollständig auf dem Sitz platzieren
Wasser sprüht nicht	Ist das Wasserabstellventil geschlossen? Ist der Filter verstopft? Sind die Düsen verstopft?	Überprüfen Sie, ob Wasser austritt oder tropft Reinigen Sie den Filter Reinigen Sie die Düsen
Wasser tritt aus oder tropft	Überprüfen Sie, ob alle Schläuche richtig festgemacht sind	Wenn Wasser weiterhin austritt oder tropft, kontaktieren Sie bitte Ihren Händler
Sitz, Wasser oder Luft ist nicht warm genug	Ist die Temperatur auf OFF gestellt? Ist das Gerät auf Energiesparmodus gestellt?	Setzen Sie die Temperatur zurück Verlassen Sie den Energiesparmodus

## 11 Technische Daten

GE

Artikel	UB-7035R	UB-7235	UB-7220	UB-7215	UB-7210	UB-7000
Standard-Stromversorgung	220-240 V~ / 50/60 Hz, 1660-1975 W					220-240 V~ / 50/60 Hz, 1605-1910 W
Wasser- versorgung	Verbindung	Direkte Verbindung zum Leitungswasser				
	Wasserdruck	0.05 MPa ~ 0.74 MPa				
Reinigung	Spray für Reinigung	650 ± (100)ml /min				
	Spray für Bidet	650 ± (100)ml /min				
	Wasserkapazität	200 ml				
	Spray Temperatur	Raumtemperatur ~40 °C (104 °F)				
	Heizungskapazität	220-240 V~ / 1600-1900 W				
Sicherheit	Thermostat, Temperatursicherung, Schwimmschalter					
Trocknen	Fön Temperatur	Raumtemperatur ~60 °C (140 °F)			-	
	Fön Leistung	220-240 V~ / 280-333 W			-	
	Sicherheitsmerkmal	Temperatursicherung			-	
Sitz- heizung	Sitztemperatur	Raumtemperatur ~40 °C (104 °F)				-
	Heizkapazität	220-240 V~ / 55-65 W				-
	Sicherheitsmerkmal	Temperatursicherung				-
Geruchsfilterverfahren	Katalytischer Filter		-			
Schutzschalter	innerhalb 15mA 0.03 sekunden					
Länge des Stromkabels	1.5m					
Maße	Comfort	(W)392x(L)520x(H)157mm	(W)466 X(L)520X(H)157mm			
	Standard	(W)392x(L)490x(H)157mm	(W)466 X(L)490X(H)157mm			
	Design	(W)392x(L)504x(H)157mm	(W)466X(L)504X(H)157mm			
Gewicht	4,2Kg	4.4Kg			4.2Kg	

# GARANTIE

## Gewährleistung für USPA Dusch WC Aufsatz

- Wir garantieren, dass unsere Produkte frei von Fertigungsfehlern sind und bei normaler Verwendung und Pflege diese Garantie ein Jahr lang ab Kaufdatum Gültigkeit hat. Nur der Käufer selbst ist berechtigt die Garantie in Anspruch zu nehmen.
- Unsere Verpflichtung aus dieser Garantie ist Ihnen gegenüber begrenzt auf je nach unserer Wahl Reparatur oder Ersatz vom defekten Gerät oder Bauteilen sofern die Produkte richtig installiert und gemäß der Anleitungen genutzt wurden. Wir behalten uns das Recht vor zu kontrollieren wodurch der Schaden entstanden ist. Reparatur oder Ersatz von Bauteilen die durch den Garantieanspruch gedeckt sind, werden von uns nicht berechnet. Wir kommen aber nicht für Kosten der Entsorgung, Rückgabe und/oder Wiederinstallation des Gerätes auf.
- Die Garantie gilt nicht für:
  - a) Schäden oder Verlust durch Feuer, Erdbeben, Überschwemmung, Sturm etc.
  - b) Schäden oder Verluste, die durch unangemessenen Gebrauch, Missbrauch, Fahrlässigkeit oder unsachgemäßer Wartung entstanden sind.
  - c) Schäden oder Verlust durch unsachgemäße Installation, Umsetzung, Reparatur oder Umbau.
  - d) Schäden oder Verluste, die durch Ablagerung oder andere Dinge, die in Ihrem Wassersystem enthalten sind.
- Diese Garantie räumt Ihnen bestimmte Rechte ein.
- Für Informationen bezüglich Garantie oder Kundenservice, kontaktieren Sie bitte Ihren Händler, bei dem das Gerät erworben wurde oder uns direkt.
- Nur der Käufer selbst ist berechtigt die Garantie in Anspruch zu nehmen. Füllen Sie bitte dieses Formular komplett aus um Ihre Ansprüche aus dieser Garantie geltend zu machen.
- Diese eingeschränkte Garantie geht nicht über die oben genannten Leistungen hinaus. Mit Reparatur oder Ersatz, wie in dieser Garantie vorgegeben, sind alle Ihre Ansprüche abgegolten. Wir sind nicht haftbar für den Verlust des Gerätes oder für andere zufällige oder daraus folgende Schäden oder Kosten die Sie tragen mussten. Für Arbeit oder andere Kosten wie Installationen oder Abbau oder Kosten oder Reparaturen durch andere oder für irgendwelche sonstigen nicht oben aufgeführte Kosten übernehmen wir ebenfalls keine Haftung. Sofern nicht im Produkthaftungsgesetz anders angegeben, sind jegliche andere gesetzlichen Regelungen auf die Laufzeit dieser Garantie beschränkt.
- ※ Warnung! Wir sind für keinen Ausfall oder Schaden dieses Sanitärproduktes verantwortlich oder haftbar zu machen, der durch WC-Rainiger, welche Chlor enthalten, verursacht wurde.
- ※ Anmerkung: Die Nutzung von hoch konzentrierten chlorverwandten Produkten kann ernsthafte Schäden verursachen. Diese Schäden können zu Undichtigkeit und anderen ernsthaften Sachschäden führen.

Für weitere Informationen kontaktieren Sie bitte Ihren Händler oder uns direkt.

Kaufdatum \_\_\_\_\_ Kauf von Firma \_\_\_\_\_ Rechnungs-Nr \_\_\_\_\_

gezahlter Betrag \_\_\_\_\_ Seriennr. \_\_\_\_\_ Vor, Nachname \_\_\_\_\_

Strasse, Nr. \_\_\_\_\_ PLZ \_\_\_\_\_ Ort \_\_\_\_\_

Land \_\_\_\_\_ Tel. \_\_\_\_\_ E-Mail \_\_\_\_\_

Schicken Sie das Garantiefomular per Post, E-Mail oder Fox zuerst an:  
**INREN HÄNDLER VOR ORT, bei dem Sie das Gerät erworben haben.**

Wenn Ihr Händler Ihnen nicht helfen kann:

**USPA EUROPE S.R.L.**  
CORSO DELLA VITTORIA, 14 - 28100 NOVARA - ITALY  
TEL: +39 0321 030449  
<http://www.uspa.eu>  
[info@uspa.eu](mailto:info@uspa.eu)

*Great products for your healthy living!*

# MEMO



**IS DONGSEO CO., LTD.**

741, YEONGDONG-DAERO, GANGNAM-GU,  
SEOUL, KOREA

T.: +82-2-3218-9343

F: +82-2-512-5101

[www.isdongseo.co.kr](http://www.isdongseo.co.kr)

**USPA EUROPE S.R.L.**

CORSO DELLA VITTORIA, 14  
28100 NOVARA - ITALY

T.: +39-0321-030449

F: +39-0321-031648

[www.uspa.eu](http://www.uspa.eu)

[info@uspa.eu](mailto:info@uspa.eu)