

2025

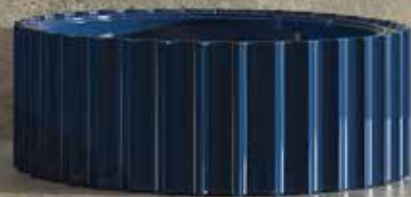

→ FLAMINIA.

Flaminia70
pag. 2

Configuratore
pag. 4

Norma
pag. 6

Settecento Cut
pag. 8

Falala
pag. 10

Siena
pag. 12

Monotwin Slim Stripes
pag. 14

Link 51
pag. 16

AppLight
pag. 18



➔ FLAMINIA.70





➔ **FLAMINIA.CULTURA**

FLAMINIA 70 anni di ceramica

Augusto Ciarrocchi

Die Geschichte von Ceramica Flaminia begann im Frühjahr 1954, als eine Gruppe von Keramikarbeitern beschloss, ein neues Unternehmen für die Herstellung von Sanitärkeramik zu gründen. Seitdem ist das Unternehmen das älteste unter den noch aktiven Unternehmen im Bezirk Civita Castellana und hat Veränderungen, Herausforderungen und Erfolge durchlaufen, die die Entwicklung einer ganzen Region widerspiegeln.

Dieser Band wurde mit dem Ziel konzipiert, eine Reise zu erzählen, die auf Arbeit, Leidenschaft und Kontinuität basiert, ohne dabei in einen feierlichen Ton zu verfallen. Die Geschichte zeichnet die ersten Jahrzehnte der Produktion nach, die von handwerklichen Methoden und harten Arbeitsbedingungen geprägt waren, in denen handwerkliches Geschick und tägliche Anstrengung eine zentrale Rolle spielten. Damit soll die Erinnerung an eine Welt bewahrt werden, die heute verschwunden ist, bevor sie unwiederbringlich verloren geht. Große Aufmerksamkeit wird den Anfangsjahren, Dokumenten und Augenzeugenberichten gewidmet, aber auch der jüngeren Geschichte des Unternehmens, die mit einer ausgewogenen und kritischen Sichtweise betrachtet wird. Die Erzählung hebt auch die starke Verbindung zu vielen anderen Branchen des Bezirks Civita Castellana hervor, von denen einige noch in Betrieb sind und viele andere unter dem Druck des nationalen und internationalen Wettbewerbs verschwunden sind. Gleichzeitig ist das Buch eine Hommage an all jene, die durch ihre Arbeit zur langen Geschichte von Flaminia beigetragen haben, und eine wertvolle Dokumentation darüber, wie Tradition und Innovation in siebenzig Jahren Tätigkeit nebeneinander existierten und sich miteinander verflochten haben.

The history of Ceramica Flaminia began in the spring of 1954, when a group of ceramic workers decided to establish a new company for the production of sanitary ware. Since then, the company has become the longest-standing among those still active in the Civita Castellana district, going through transformations, challenges, and successes that reflect the evolution of an entire territory.

This volume was conceived with the aim of narrating a journey built on work, passion, and continuity, without resorting to celebratory tones. The story retraces the early decades of production, marked by artisanal methods and harsh working environments where manual skill and daily effort played a central role. In doing so, it seeks to preserve the memory of a world that has now disappeared, before it is irretrievably lost. Great attention is dedicated to the early years, to documents and first-hand testimonies, but also to the company's more recent history, approached with a balanced and critical outlook. The narrative also highlights the strong connection with many other industries of the Civita Castellana district, some still in operation and many others that have disappeared under the pressure of national and international competition. At the same time, the book stands as a tribute to all those who, through their work, have contributed to the long history of Flaminia, and as a valuable record of how tradition and innovation have coexisted and intertwined throughout seventy years of activity.

IL NUOVO CONFIGURATORE BAGNO: DESIGN E TECNOLOGIA A PORTATA DI CLIC

DER NEUE BADEZIMMERKONFIGURATOR:
DESIGN UND TECHNOLOGIE AUF KNOPFDRUCK

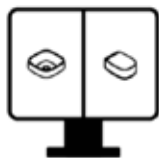

CONFIGURAZIONE SIMULTANEA
SIMULTAN KONFIGURATION

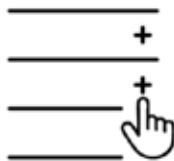

SCelta GUIDATA
GEFÜHRTE AUSWAHL



REALTÀ AUMENTATA
AUGMENTED REALITY



DISTINTA SCARICABILE
DOWNLOADBARE LISTE

Flaminia war schon immer ein Synonym für Innovation im Badbereich und setzt nun den Wandel mit einem speziellen Tool für Privatkunden, Designer und Händler fort: dem online verfügbaren Badkonfigurator. Er wurde entwickelt, um ein ansprechendes, intuitives und individuelles Erlebnis zu bieten, und ermöglicht es den Nutzern, ihr eigenes Bad mit wenigen Klicks mit Flaminia-Produkten auszustatten und diese in Echtzeit zu kombinieren, um den Gesamteffekt zu beurteilen. Das System zeigt zwei separate Ansichten an – eine für den Waschbeckenbereich und eine für die Sanitäranlagen – und gewährleistet so eine vollständige und kohärente Darstellung der Umgebung. Die Navigation erfolgt Schritt für Schritt: Zunächst können Sie die Kollektion auswählen, dann das Modell und die Farbe und schließlich können Sie die Komposition mit Armaturen und Accessoires vervollständigen. Eine der interessantesten neuen Funktionen ist die gleichzeitige Anpassung der beiden Hauptbereiche des Badezimmers, aber die eigentliche Stärke liegt in der Möglichkeit, das Ergebnis in Augmented Reality zu betrachten. Nachdem Sie die Produkte konfiguriert haben, benötigen Sie nur noch ein Smartphone, um Ihr Badezimmer direkt in seinem eigenen Raum Wirklichkeit werden zu sehen, egal wo Sie sich befinden. Eine nützliche und erstaunliche Funktion, die es Kunden ermöglicht, gut informiert zu wählen und jede Entscheidung klarer und wohlüberlegt zu treffen. Am Ende des Prozesses kann auch ein Dokument mit der Liste der ausgewählten Produkte, einschließlich Codes und Oberflächen, heruntergeladen werden. Der Konfigurator ist auf der Website von Flaminia kostenlos verfügbar und kann von PC, Smartphone und Tablet aus genutzt werden.

Flaminia has always been a synonym of innovation in bathroom sector and now it continues to lead change with a dedicated tool for private customers, designers, and retailers: the bathroom configurator available online.

Designed to provide an engaging, intuitive, and customized experience, it allows users to furnish their own bathroom with Flaminia products in just a few clicks, combining them in real time to evaluate the overall effect. The system displays two separate views—one for the washbasin area and one for the sanitaryware—ensuring a complete and coherent vision of the environment. Navigation is guided step by step: at first you can select the collection, then the model and colour, and finally you can complete the composition with taps and accessories.

One of the most interesting new features is the simultaneous customization of the two main bathroom areas, but the real strong point is the possibility to view the result in augmented reality. After having configured the products, a smartphone is all you need to see your bathroom becoming reality directly in its own space, wherever you are. A useful and amazing feature that allows clients to choose being well informed, making each decision clearer and well thought. At the end of the process, a document can also be downloaded with the list of selected products, complete with codes and finishes.

The configurator is free on Flaminia website and it can be used from PC, smartphone, and tablet.



Scopri di più
Discover more



NORMA

Elena Salmistraro



Norma _ Smeraldo
art. NA70CSME - 70 x 50 x h 94 cm

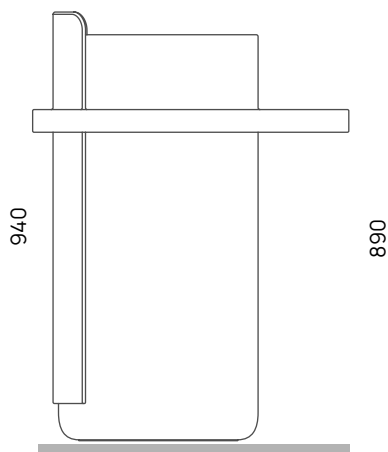
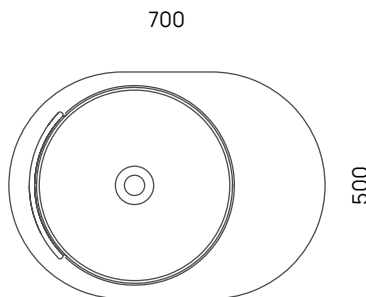

Il lavabo free standing Norma, dalla forte presenza e dall'importante impatto estetico, è caratterizzato da forme morbide e plastiche: una colonna a cilindro sostiene una conca che poggia su un comodo piano.

L'inserimento di un piano d'appoggio in questa tipologia di lavabi rappresenta un'innovazione significativa a livello funzionale e pratico.

Norma, disegnato da Elena Salmistraro, è realizzato in due pezzi ed è proposto in vari colori. Un lavabo a colonna che da solo diventa protagonista assoluto dell'ambiente bagno.

Das freistehende Waschbecken Norma besticht durch seine markante Präsenz und auffällige Ästhetik und zeichnet sich durch weiche, skulpturale Linien aus: Eine zylindrische Säule trägt ein Becken, das auf einer praktischen Ablagefläche ruht.

Die Integration einer Ablagefläche in diese Art von Waschbecken stellt eine bedeutende funktionale und praktische Innovation dar. Norma wurde von Elena Salmistraro entworfen, besteht aus zwei Teilen und ist in verschiedenen Farben erhältlich.

Ein Säulenwaschbecken, das für sich allein genommen zum absoluten Protagonisten des Badezimmers wird.



Norma_ Metal Platino
art. NA70CPLA
70 x 50 x h 94 cm



La fortunata famiglia di lavabi Settecento di Giulio Cappellini per Flaminia si completa con un nuovo elemento: Settecento Cut. Questo prodotto da appoggio è una sezione del lavabo da terra Monosettecento.

Questa serie di lavabi, dalle forme classiche e tondeggianti, si rifa' alle acquasantiere delle chiese barocche del Settecento. Settecento Cut viene proposto in una serie di vibranti e sofisticati colori sia opachi che lucidi che enfatizzano la tridimensionalità di questo oggetto che conferma l'abilità produttiva di Flaminia.

Die erfolgreiche Waschbeckenkollektion Settecento von Giulio Cappellini für Flaminia wird um ein neues Element erweitert: Settecento Cut.

Dieses Waschbecken in Bankform ist als Teil des bodenstehenden Waschbeckens Monosettecento realisiert.

Diese Linie zeichnet sich durch klassische, abgerundete Formen aus und ist von den Weihwasserbecken der Barockkirchen des 18. Jahrhunderts inspiriert.

Settecento Cut ist in einer breiten Palette lebendiger und raffinierter Farben erhältlich, sowohl matt als auch glänzend, die die Dreidimensionalität dieses Stücks unterstreichen und die Produktionskompetenz von Flaminia bestätigen.



440

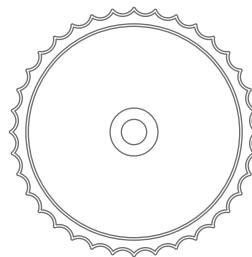

160

SETTECENTO CUT

Giulio Cappellini



Settecento Cut _ Topazio
art. SECUTTOP - ø 44 x h 16 cm

FALALA

Elena Salmistraro



Falala _ Topazio
art. FA46ATOP - ø 46 x h 15,5 cm



Falala_ Terracotta
art. FA46ATC - ø 46 x h 15,5 cm

Il particolare rilievo puntinato del lavabo da appoggio Falala esalta la plasticità della materia ceramica e indaga il tema della tridimensionalità. Ispirato alle borse in paglia africane, ha una forma morbida e avvolgente e l'originale texture trasforma questo oggetto di uso quotidiano in un pezzo unico. Disponibile in vari colori lucidi e opachi, Falala viene realizzato anche nella particolare finitura Crystal che crea un originale effetto chiaro-scuro.

Das besondere gepunktete Relief des Waschtischs Falala unterstreicht die Plastizität der Keramik und spielt mit dem Thema Dreidimensionalität. Inspiriert von traditionellen afrikanischen Strohtaschen präsentiert sich dieses Produkt in einer weichen, umhüllenden Form, während seine originelle Textur einen Alltagsgegenstand in ein einzigartiges Designelement verwandelt. Falala ist in einer großen Auswahl an glänzenden und matten Farben erhältlich und wird auch in der speziellen Crystal-Ausführung hergestellt, die einen originellen Licht- und Schatteneffekt erzeugt.

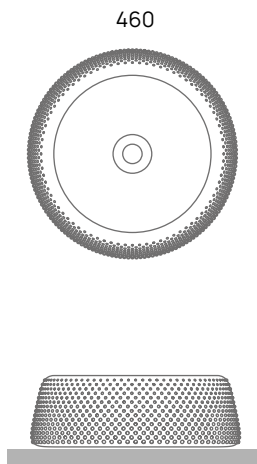

Falala_ Latte
art. FA46ALAT - ø 46 x h 15,5 cm



Siena _ Cenere
art. SN46ACEN - ø 46 x h 15 cm

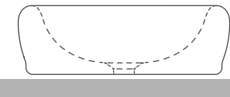
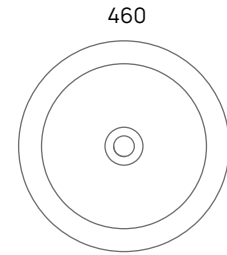

Siena è uno studio sulla morbidezza e la sua forma sinuosa prende spunto dalle dolci linee delle colline toscane. Disegnato dal giovane designer indiano Gupta, è un lavabo da appoggio dal segno continuo e fluido che conferisce al volume equilibrio e raffinatezza.

La forma armoniosa è esaltata anche dal dettaglio della base che trasmette stabilità all'oggetto e ne arricchisce la silhouette.

Siena ist eine Studie über Weichheit. Seine geschwungene Form ist von den sanften Linien der toskanischen Hügel inspiriert. Entworfen vom jungen indischen Designer Gupta, handelt es sich um ein Aufsatzwaschbecken mit einer durchgehenden, fließenden Linie, die dem Volumen Ausgewogenheit und Raffinesse verleiht.

Die harmonische Form wird auch durch das Detail des Sockels unterstrichen, der dem Objekt Stabilität verleiht und seine Silhouette bereichert.



Siena _ Terracotta
art. SN46ATC - ø 46 x h 15 cm

SIENA

Advay Gupta

Siena _ Avana

art. SN46AAV - ø 46 x h 15 cm



Il lavabo freestanding della collezione Twin, firmata da Ludovica e Roberto Palomba, diventa bicolore con le nuove finiture Stripes Argilla/Carbone, Latte/Carbone, Argilla/Fango, Fango/Carbone già presenti a catalogo per la collezione Flag e il nuovo abbinamento Cenere/Carbone.

Monotwin, das freistehende Waschbecken aus der Kollektion Twin, entworfen von Ludovica und Roberto Palomba, ist jetzt in einer zweifarbigen Version erhältlich. Zu den neuen Oberflächen gehören Stripes Argilla/Carbone, Latte/Carbone, Argilla/Fango und Fango/Carbone – bereits in der Kollektion Flag vertreten – sowie die neue Kombination Cenere/Carbone.

MonoTwin Slim
Fango+Carbone
art. MTR42CSFC - ø 42 x h 90 cm



ARGILLA
CARBONE



ARGILLA
FANGO



CENERE
CARBONE



FANGO
CARBONE



LATTE
CARBONE



MONOTWIN SLIM STRIPES

L+R Plaomba



MonoTwin Slim
Cenere+Carbone
art. MTC42PSCC - ø 42 x h 90 cm

LINK 51

G. Cappellini e R. Palomba



Link 51 goclean | Plusssystem _ Bianco
art. LK119RG-LKCW09 / LK219
51 x 36 x h 43 cm

L'iconica collezione Link, disegnata da R. Palomba e G. Cappellini, si amplia con una versione compatta back to wall con profondità 51 cm. Con ben 5 cm in meno rispetto ai modelli già presenti a catalogo per questa linea, questi sanitari possono essere inseriti anche in ambienti dalle dimensioni ridotte. La Link 51 è disponibile in vari colori lucidi e opachi con il sistema goclean Plus (per ristrutturazioni).

Die ikonische Link-Kollektion, entworfen von R. Palomba und G. Cappellini, wird um eine kompakte, wandbündige Version mit einer Tiefe von 51 cm erweitert. Mit 5 cm weniger Tiefe als die bestehenden Modelle dieser Linie können diese Sanitärartikel auch in kleineren Badezimmern installiert werden.

Link 51 ist in verschiedenen glänzenden und matten Oberflächen erhältlich und mit dem Goclean Plus-System ausgestattet, wodurch es sich besonders für Renovierungsprojekte eignet.

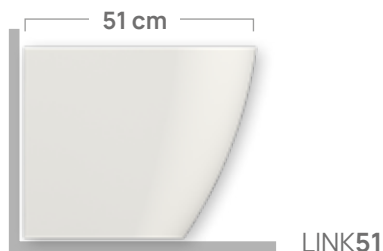

Link 51 goclean _ Verde Giada
art. LK119GVG-LKCW10VG / LK219VG
51 x 36 x h 43 cm



Link 51 goclean _ Nuvola
art. LK119GNUV-LKCW10NUV / LK219NUV
51 x 36 x h 43 cm





60

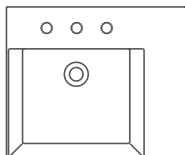

51

70

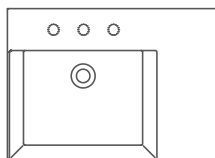

51

85

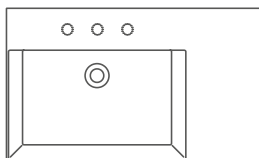

51

105

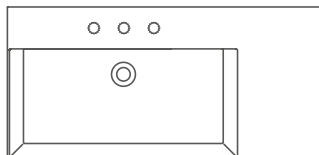

51



AppLight 7051 _ Bianco
art. AP7051 - 70 x 51 x h 12 cm

Cubika 51 _ Verde Palude
art. CKD913LVK - 70 x 51 x h 78,5 cm

I nuovi AppLight con profondità 51 sono disponibili in 4 misure - da cm 60, 70, 85 e 105 - e solo con piano in ceramica a destra. Possono essere installati sospesi, in appoggio e su mobile, in quest'ultimo caso il lavabo sostituisce completamente il top.

L'abbinamento è possibile con le basi portalavabo a terra e sospese, solo con cassetti, della collezione Cubika e con la struttura portalavabo Denver in tutte le finiture previste.

Die neuen 51 cm tiefen AppLight-Waschbecken sind in vier Größen erhältlich - 60, 70, 85 und 105 cm - mit einer Keramikablage nur auf der rechten Seite. Sie können wandhängend, als Aufsatz oder als Waschtisch montiert werden; in diesem Fall ersetzt das Waschbecken vollständig die Arbeitsplatte.

Sie können mit den Stand- und Wandwaschtischen der Kollektion, mit Schubladen der Kollektion Cubika und mit dem Waschtisch Denver in allen verfügbaren Ausführungen kombiniert werden.

APPLIGHT

Flaminia Design Team



AppLight 6051 _ Bianco
art. AP6051 - 60 x 51 x h 12 cm

Cubika 51 _ Fokos Terra
art. CKDI02GTK - 60 x 51 x h 78,5 cm



AppLight 105 _ Bianco
art. AP10551 - 105 x 51 x h 12 cm

Denver _ Verde Palude
art. DV105SLVK - 102 x 50 x h 75,5 cm

AppLight 85 _ Cenere
art. AP8551 - 85 x 51 x h 12 cm

Cubika 51 _ Fokos Sale
art. CKD919GSK - 85 x 51 x h 78,5 cm



AppLight 8551 _ Bianco
art. AP8551 - 85 x 51 x h 12 cm

Cubika 51 _ Fokos Sale
art. CKD879GSK - 85 x 51 x h 50 cm





Le certificazioni Certifications



SOLE 24 ORE

CONFININDUSTRIA

Il marchio **Italy^x** certifica l'italianità delle imprese sulla base del Disciplinare Tecnico, sviluppato da Il Sole 24 Ore ed è rilasciato alle aziende che producono esclusivamente in Italia. Questa certificazione, istituita in partnership con Confindustria, mira ad attribuire valore e dare visibilità alle imprese che incarnano e rappresentano i valori dell'italianità, sotto l'aspetto societario, produttivo e progettuale.

Das ItalyX-Zeichen bescheinigt die italienische Herkunft von Unternehmen auf der Grundlage der von Il Sole 24 Ore entwickelten technischen Spezifikationen und wird an Unternehmen vergeben, die ausschließlich in Italien produzieren. Diese in Zusammenarbeit mit Confindustria geschaffene Zertifizierung zielt darauf ab, Unternehmen, die die Werte der Italianität aus unternehmerischer, produktionstechnischer und planerischer Sicht verkörpern und repräsentieren, einen Mehrwert zu verleihen und ihnen Sichtbarkeit zu verschaffen.



Certified Italian Excellence - ITALYX



Environmental Management System
UNI EN ISO 14001

Quality Management System UNI EN ISO 9001

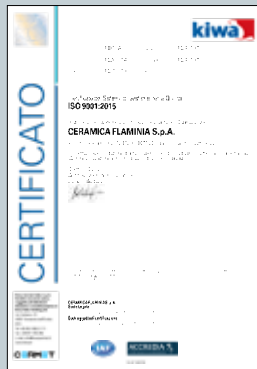

Energy Management System
UNI EN ISO 50001

Ceramics of Italy è il marchio che rappresenta l'industria ceramica italiana. La definizione "Made in Italy" non identifica solo una connotazione geografica, ma racchiude in sé valori riconosciuti all'industria italiana in tutto il mondo: qualità, trasparenza, leadership nel design, innovazione, sostenibilità ambientale e responsabilità sociale. Il prestigioso marchio d'origine, ideato da Confindustria Ceramica, può essere apposto solo sui prodotti effettivamente realizzati in Italia.

Ceramics of Italy ist das Markenzeichen der italienischen Keramikindustrie. Die Bezeichnung „Made in Italy“ hat nicht nur eine geografische Bedeutung, sondern steht auch für die Werte, für die die italienische Industrie weltweit bekannt ist: Qualität, Transparenz, Führungsrolle im Design, Innovation, ökologische Nachhaltigkeit und soziale Verantwortung. Das renommierte Herkunftszeichen, das von Confindustria Ceramica geschaffen wurde, darf nur auf Produkten angebracht werden, die tatsächlich in Italien hergestellt wurden.



#ioscelgoresponsabile
#Ichooseresponsible

Scopri di più sulla sostenibilità
della Ceramica Italiana



La Ceramica Italiana. **Io scelgo la responsabilità.**

Italian Ceramics. **Ich wähle Verantwortung**



CONFINDUSTRIA CERAMICA

“  ”
Ceramics of Italy
for Sustainability

ceramica.info

Copyright
Flaminia 2025

Art direction
Giulio Cappellini

Photo
Roberto Costantini



➔ **FLAMINIA.**

Spazio Flaminia Showroom

via Solferino, 18 - Milano

t. +39 02 89055303 f. +39 02 89055490

spazioflaminia@ceramicaflaminia.it

Ceramica Flaminia Spa

Via Flaminia km. 54,630 - Civita Castellana VT

t. +39 0761 542030 f. +39 0761 540069

ceramicaflaminia@ceramicaflaminia.it

2025



→ FLAMINIA.